

casualplay | quick tour

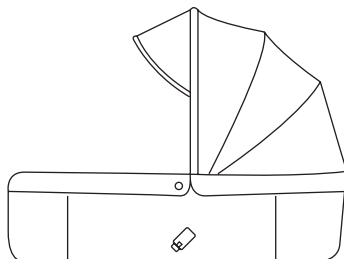

Instrucciones / Instruccions / Instructions /
Instruções / Istruzioni

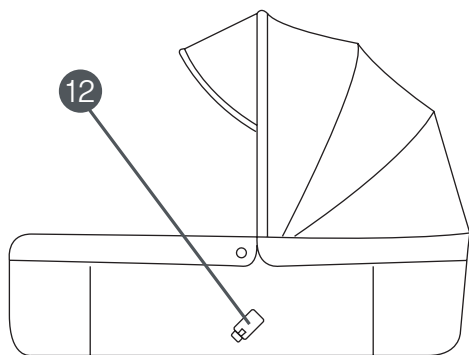

ES

1. Capota
2. Reposabrazos
3. Dispositivo liberación reposabrazos
4. Arnés
5. Asiento
6. Ruedas delanteras
7. Ruedas traseras
8. Manillar
9. Dispositivo plegado silla
10. Freno de estacionamiento
11. Cesta
12. Dispositivo fijación

CAT

1. Capota
2. Reposabraços
3. Dispositiu alliberament reposabraços
4. Arnès
5. Seient
6. Rodes davanteres
7. Rodes del darrere
8. Manillar
9. Dispositiu plegat cadira
10. Fre d'estacionament
11. Cistella
12. Dispositiu fixació

EN

1. Canopy
2. Armrest
3. Armrest release mechanism
4. Harness
5. Seat/carrycot
6. Front wheels
7. Rear wheels
8. Handlebar
9. Folding mechanism
10. Parking brake
11. Basket
12. Fixation System

PT

1. Capota
2. Apoio de braços
3. Dispositivo de liberação do apoio de braços
4. Arnês
5. Assento/Berço
6. Rodas dianteiras
7. Rodas traseiras
8. Guiador
9. Cadeira de dobragem
10. Travão de estacionamento
11. Cesto
12. Sistema de fixação

IT

1. Cappottina
2. Braccioli
3. Barra paraurti
4. Cintura
5. Sedile
6. Ruote anteriori
7. Ruote posteriori
8. Handlebar
9. Maniglione
10. Freno di stazionamento
11. Cesto
12. Dispositivo di fissaggio

1

Ensamblaje y desplegado / Assemblatge i desplegat /
Assembling and unfolding / Montagem e desdobramento /
Assemblaggio e apertura.

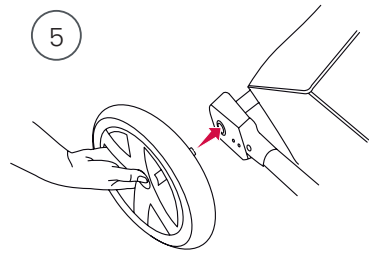
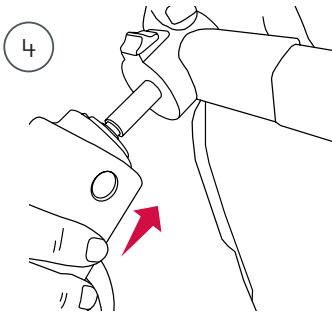
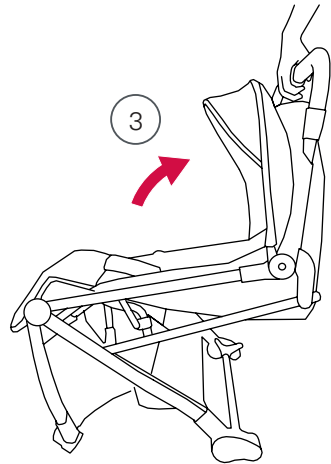
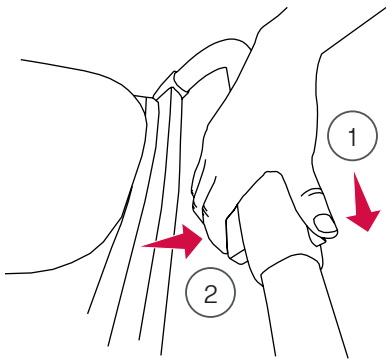

2

Desmontaje ruedas delanteras y traseras / Desmuntatge rodes davanteres i posteriors /
Disassemble front and rear wheels / Desmontagem das rodas dianteiras e traseiras /
Sistema di smontaggio ruote anteriori e posteriori.

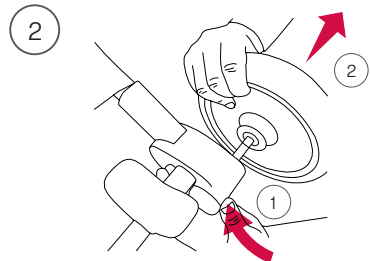
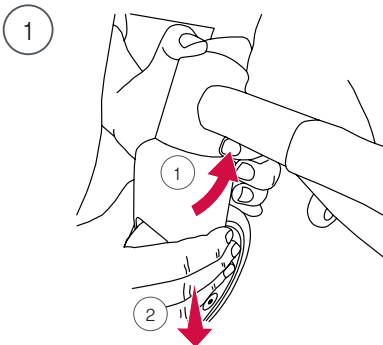

3

Freno de estacionamiento / Fre d'estacionament / Brake / Travão de estacionamento / Freno di stazionamento.

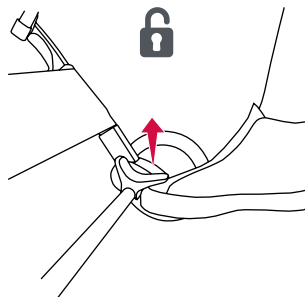
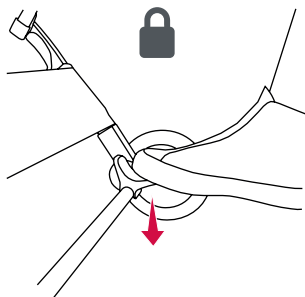

4

Montaje vestidura / Muntatge vestidura / Fitting of soft goods / Colocaçao da cadeira / Montaggio della sedia.

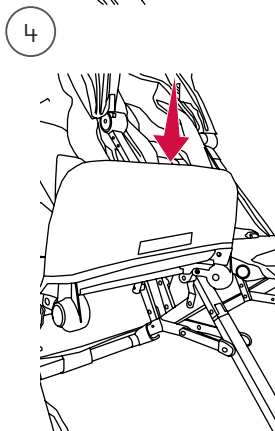
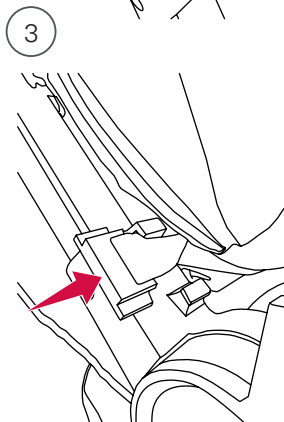
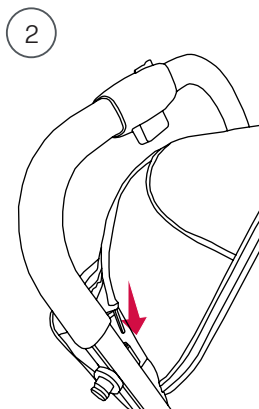
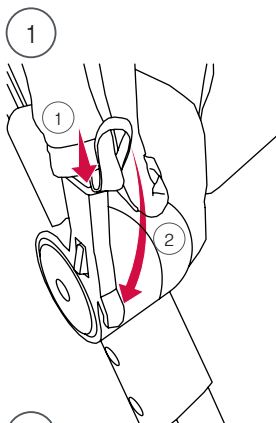

5

Reclinado asiento / Reclinat seient / Adjusting the backrest / Ajuste do encosto / Sedile reclinabile.

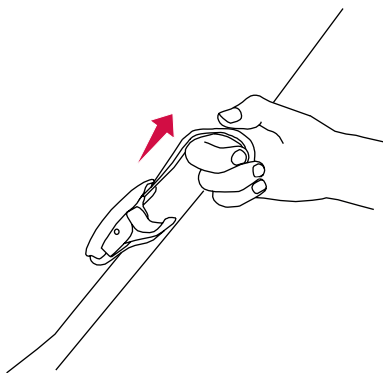
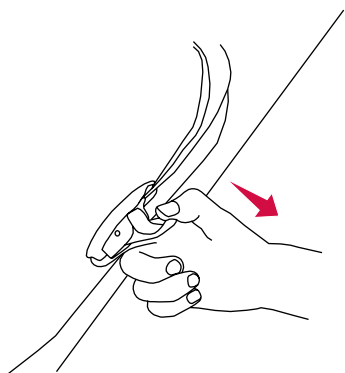

6

Capota extensible / Capota extensível / Extendable canopy / Canopy extensível / Cappottina estensibile.

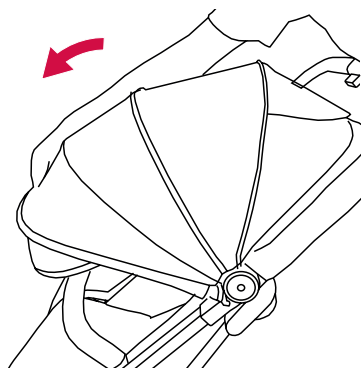
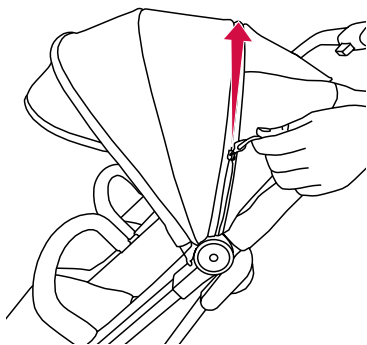

7

Montaje y desmontaje reposabrazos / Muntatge i desmuntatge reposabraços / Fitting and removal the armrest / Montagem e desmontagemdo apoio de braços / Montaggio e smontaggio braccioli.

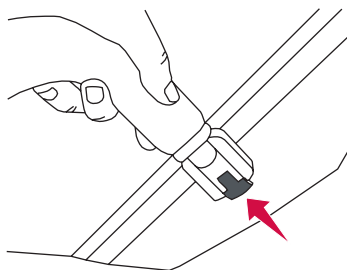
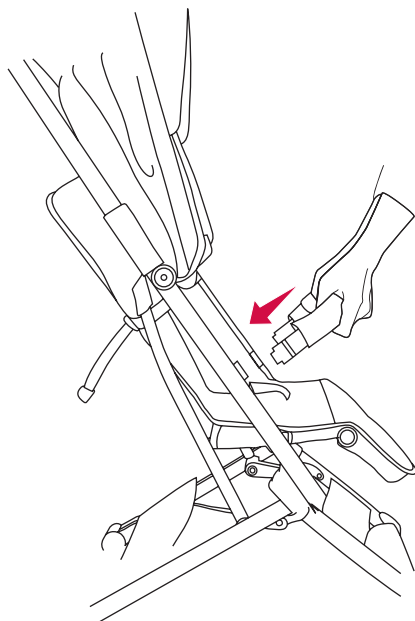

9 Arnés / Arnès / Harness / Arnês / Cintura.

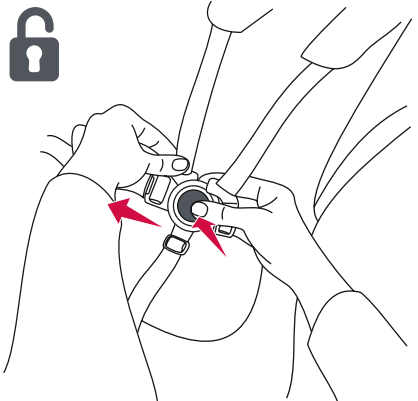
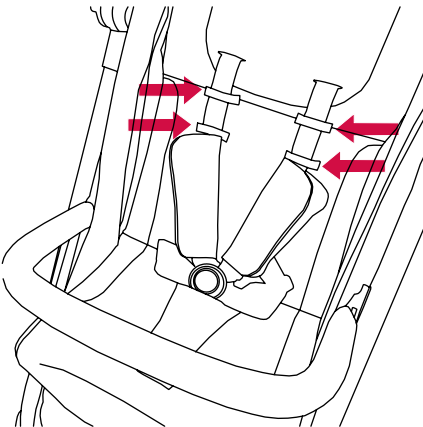
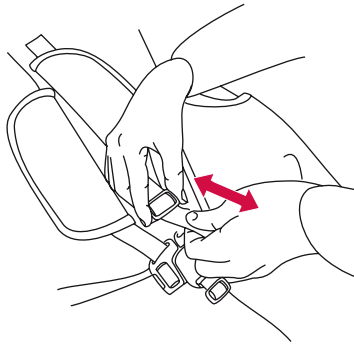
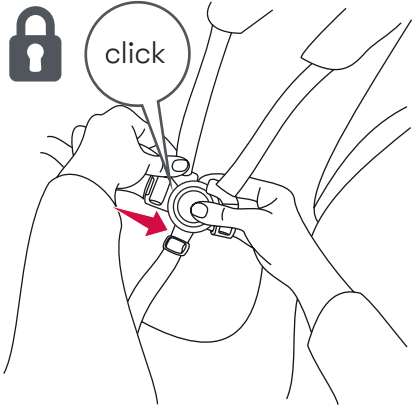
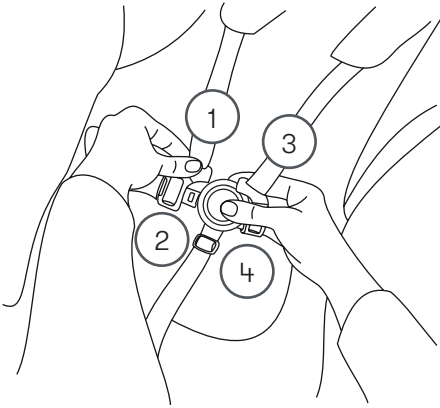

10 Reposapiés regulable / Reposapeus regulable / Adjustable footrest / Apoio de pés regulável / Poggiapiedi regolabile.

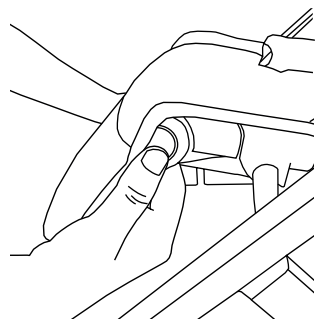
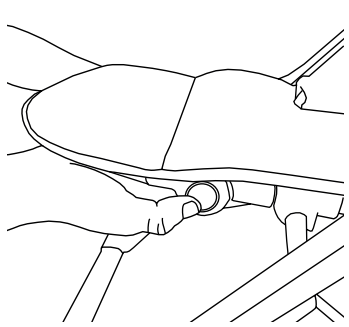

11 Plegado / Plegat / Folding / Dobragem / Chiusura.

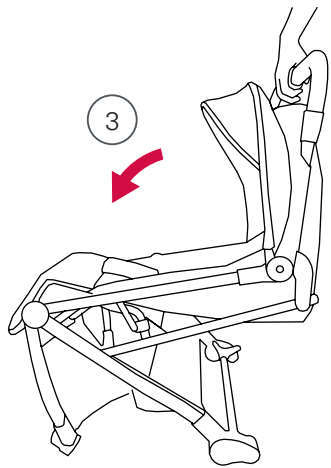
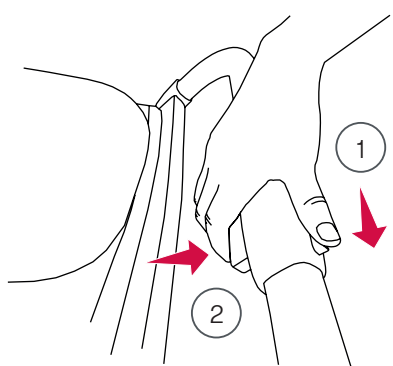

12

Desmontaje vestidura / Desmontatge vestidura/ Soft goods removal / Desmontagem da cadeira / Sedia smontabile.

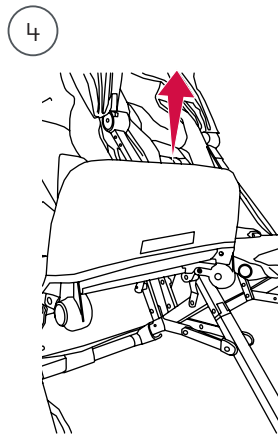
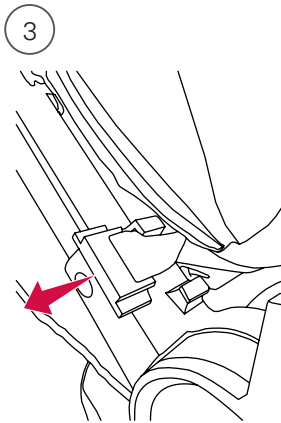
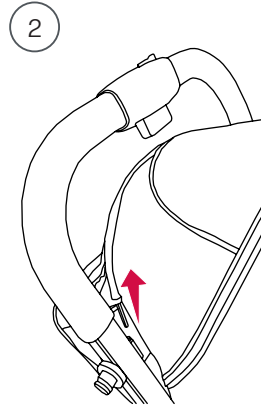
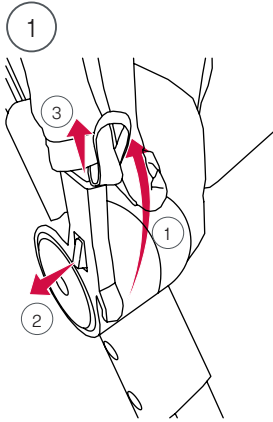

13

Instalar capazo / Instal·lar cabàs / Fit carrycot / Instalar o berço portátil / Installare la navicella.

ES: Para niños menores de 6 meses utilice la posición más reclinada, cuando el asiento se encuentre en la configuración “capazo”.

CAT: Per a nens menors de 6 mesos utilitzeu la posició més reclinada, quan el seient es trobi en la configuració “capàs”.

EN: For children under 6 months, use the most horizontal position, when the seat is in “carrycot” position.

PT: Para crianças menores de 6 meses, deve utilizar-se a posição mais reclinada, quando o assento estiver na configuração “berço”.

IT: Per i bambini al di sotto dei 6 mesi usare la posizione più reclinata quando il sedile è in modalità “navicella”.

①

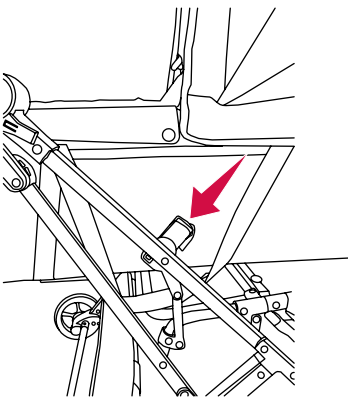

②

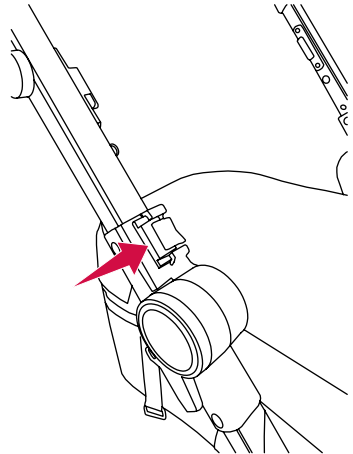

③

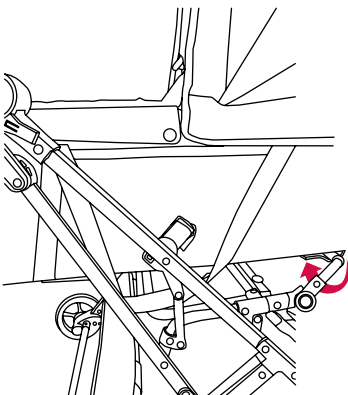

Importante - Guardar estas instrucciones para consultas futuras.

Este vehículo es para niños desde los 0 meses y hasta un peso máximo de 22 kg.

ADVERTENCIA: No dejar nunca al niño desatendido.

ADVERTENCIA: Asegurarse de que todos los dispositivos de cierre están engranados antes del uso.

ADVERTENCIA: Para evitar lesiones, asegúrese de que el niño se mantiene alejado durante el desplegado y el plegado de este producto.

ADVERTENCIA: No permita que el niño juegue con este producto.

ADVERTENCIA: Comprobar que los dispositivos de sujeción del capazo, del asiento o de la silla de coche están correctamente engranados antes el uso.

ADVERTENCIA: Este producto no es adecuado para correr o patinar.

ADVERTENCIA: No utilizar el apoyabrazos como asa de transporte.

ADVERTENCIA: Usar siempre el sistema de retención.

- Accionar el freno de estacionamiento, a la hora de poner o quitar al niño de la silla de paseo.
- Cualquier carga sujeta al manillar, respaldo del asiento o laterales de la silla de paseo, afecta a la estabilidad del vehículo.
- Este vehículo ha sido diseñado para ser usado únicamente por un niño.
- No utilice accesorios o piezas de recambio que no hayan sido aprobadas por el fabricante.
- Para niños menores de 6 meses utilice la posición más reclinada.
- El peso máximo que se puede transporta en la cesta es de 5 kg. Es aconsejable vaciar la cesta antes de plegar el cochecito.
- Engrase de forma periódica las partes móviles con un producto lubricante (no grasa ni aceite).
- Revise los frenos, arnés, broches y mecanismos que puedan sufrir algún desajuste o deterioro debido al uso.
- Limpie el chasis con un paño húmedo (no use nunca producto abrasivos o disolventes).
- En las partes plásticas use una esponja con agua tibia y un detergente suave.
- Siga las instrucciones de lavado para las partes textiles de la silla, déjelas secar correctamente antes del plegado. Actúe del mismo modo si la silla ha sido expuesta a condiciones de humedad para evitar la formación de moho.

Important - Guardar aquestes instruccions per a consultes futures.

Aquest vehicle és per a nens des dels 0 mesos i fins a un pes màxim de 22 kg.

ADVERTIMENT: No deixar mai al nen desatès.

ADVERTIMENT: Assegurar-se que tots els dispositius de tancament estan engranats abans de l'ús.

ADVERTIMENT: Per a evitar lesions, assegurar's que el nen es manté allunyat durant el desplegat i el plegat d'aquest producte.

ADVERTIMENT: No permeti que el nen jugui amb aquest producte.

ADVERTIMENT: Comprovar que els dispositius de subjecció del cabàs, del seient o de la cadira de cotxe estan correctament engranats abans l'ús.

ADVERTIMENT: Aquest producte no és adequat per a córrer o patinar.

ADVERTIMENT: No utilitzar el reposabraços com a ansa de transport.

ADVERTIMENT: Usar sempre el sistema de retenció.

- Accionar el fre d'estacionament, a l'hora de posar o llevar al nen de la cadira de passeig.
- Qualsevol càrrega subjecta al manillar, respatllet del seient o laterals de la cadira de passeig, afecta a l'estabilitat del vehicle.
- Aquest vehicle ha estat dissenyat per a ser usat únicament per un nen.
- No utilitzi accessoris o peces de recanvi que no hagin estat aprovades pel fabricant.
- Per a nens menors de 6 mesos utilitzi la posició més reclinada.
- El pes màxim que es pot transporta en la cistella és de 5 kg. És aconsellable buidar la cistella abans de plegar el cotxet.
- Greixatge de manera periòdica les parts mòbils amb un producte lubricant (no greix ni oli).
- Revisi els frens, arnès, fermalls i mecanismes que puguin sofrir algun desajustament o deterioració deguda a l'ús.
- Netegi el xassís amb un drap humit (no usi mai producte abrasius o dissolvents).
- En les parts plàstiques usi una esponja amb aigua tèbia i un detergent suau.
- Segueixi les instruccions de rentada per a les parts tèxtils de la cadira, deixi-les assecar correctament abans del plegat. Actui de la mateixa manera si la cadira ha estat exposada a condicions d'humitat per a evitar la formació de floridura.

Important - Keep these instructions for future reference.

This vehicle is designed for children from 0 months and up to 22 kg.

WARNING Never leave the child unattended.

WARNING Ensure that all the locking devices are engaged before use.

WARNING To avoid injury ensure that your child is kept away when unfolding and folding this product.

WARNING Do not let your child play with this product.

WARNING Check that the pram body or seat unit or car seat attachment devices are correctly engaged before use.

WARNING This product is not suitable for running or skating.

WARNING Do not use the bumperbar as a carrying handle.

WARNING Always use the restraint system.

- Put the parking brake on when getting the child in and out of the pushchair.
- Any load suspended from the handles, backrest of the seat or sides of the pushchair, affects the stability of the vehicle.
- This vehicle has been designed to be used by only one child at a time.
- Do not use accessories or replacement parts that have not been approved by the manufacturer.
- For children under 6 months, use the most horizontal position.
- The maximum weight that can be carried in the basket is 5 kg. It is advisable to empty the basket before folding the stroller.
- Periodically grease the mobile parts with a lubricating product (not grease or oil).
- Check the brakes, harness, clips and mechanisms that can become loose or worn out through use.
- Clean the chassis with a damp cloth (never use abrasive products or solvents).
- Use a sponge with warm water and mild detergent on the plastic parts.
- Follow the washing instructions for the fabric parts of the pushchair, let them dry fully before folding. Do the same if the pushchair has been exposed to damp conditions to prevent mould from forming.

Importante - Guarde estas instruções para poder consultá-las no futuro.

Este veículo é para crianças a partir dos 0 meses e até aos 22 kg.

ADVERTÊNCIA: Nunca deixe a criança desatendida.

ADVERTÊNCIA: Verifique que todos os dispositivos de travagem estão bem engatados antes de utilizar o produto.

ADVERTÊNCIA: Para evitar lesões, certifique-se de manter a criança afastada durante as operações de abrir e dobrar o produto.

ADVERTÊNCIA: Não permita que a criança jogue com este produto.

ADVERTÊNCIA: Certifique-se de que os dispositivos de fixação do berço portátil, do assento ou da cadeira auto estão corretamente engrenados antes de utilizar o produto.

ADVERTÊNCIA: Este produto não é apropriado para correr ou patinar.

ADVERTÊNCIA: Não utilize o apoio de braço como pega.

ADVERTÊNCIA: Utilizar sempre o sistema de retenção.

- Acione sempre o travão de estacionamento na hora de colocar ou retirar a criança da cadeira de passeio.
- Qualquer carga presa ao guiador, encosto do assento ou laterais da cadeira de passeio, afeta a estabilidade do veículo.
- Este veículo foi desenhado para ser utilizado unicamente por uma criança.
- Não utilize acessórios ou peças de reposição não aprovadas expressamente pelo fabricante.
- Para crianças menores de 6 meses, deve utilizar-se a posição mais reclinada.
- O peso máximo que se pode transporta no cesto é de 5 kg. Recomenda-se esvaziar o cesto antes de dobrar o carrinho.
- Lubrifique periodicamente as partes móveis com um produto lubrificante (não usar gordura ou óleo).
- Verificar os travões, arnês, fechos e mecanismos que possam sofrer algum desajuste ou deterioração devido ao uso.
- Limpe o chassis com um pano húmido (não use nunca produtos abrasivos ou dissolventes).
- Nas partes plásticas use uma esponja com água morna e um detergente suave.
- Siga as instruções de lavagem para as partes têxteis da cadeira e deixe-as secar completamente antes de dobrar. Proceda do mesmo modo se a cadeira tiver sido exposta a condições de humidade para evitar a formação de mofo.

Importante - Conservare queste istruzioni per eventuali consultazioni future.

Questo veicolo è progettato per bambini a partire da 0 mesi fino ad un peso massimo di 22 kg.

AVVERTENZA: Non lasciare mai il bambino incustodito.

AVVERTENZA: Prima di ogni utilizzo, assicurarsi che tutti i dispositivi di chiusura siano innescati.

AVVERTENZA: Per evitare lesioni, assicurarsi di aprire e chiudere il prodotto lontano dal bambino.

AVVERTENZA: Non permettere al bambino di giocare con questo prodotto.

AVVERTENZA: Prima di ogni utilizzo, verificare che i dispositivi di fissaggio della navicella, del sedile o del seggiolino auto siano correttamente innescati.

AVVERTENZA: Questo prodotto non è idoneo per correre o pattinare.

AVVERTENZA: Non usare il bracciolo come maniglia di trasporto.

AVVERTENZA: Usare sempre il sistema di ritenuta.

- Prima di mettere o togliere il bambino dal passeggino, azionare il freno di stazionamento.
- Eventuali oggetti appesi al maniglione, allo schienale del sedile o sui laterali del passeggino riducono la stabilità del veicolo.
- Questo veicolo è stato progettato per essere usato unicamente per un bambino.
- Non usare accessori o pezzi di ricambio non precedentemente approvati dal produttore.
- Usare la posizione più reclinata per i bambini al di sotto di 6 mesi.
- Il cesto può trasportare un peso massimo di 5 kg. Si consiglia di svuotare il cesto prima di chiudere il passeggino.
- Ungere periodicamente la parti mobili con un prodotto lubrificante (non usare grassi né olio).
- Controllare i freni, la cintura, i ganci e i meccanismi che possono allentarsi o deteriorarsi con l'uso prolungato.
- Pulire il telaio con un panno umido (non usare mai prodotti abrasivi o dissolventi).
- Per pulire le parti in plastica, usare una spugna con acqua tiepida e detergente delicato.
- Per lavare le parti in tessuto, seguire le istruzioni di lavaggio e lasciarle asciugare correttamente prima di chiudere il passeggino. Seguire le stesse indicazioni nel caso in cui il passeggino sia stato esposto a condizioni di umidità per evitare la formazione di muffa.

ES: La empresa se reserva el derecho a efectuar modificaciones en el producto con respecto a lo descrito en este manual de instrucciones. Conserve su recibo de compra para poder ejercer sus derechos como consumidor.

CAT: L'empresa es reserva el dret a efectuar modificacions en el producte respecte al descrit en aquest manual d'instruccions. Conservi el seu rebut de compra per a poder exercir els seus drets com a consumidor.

EN: The company reserves the right to make alterations to the product with regards to the description included in this instruction manual. Keep up your receipt in order to exercise your right as a consumer.

PT: A empresa reserva-se o direito de efectuar modificações no produto relativamente ao descrito neste manual de instruções. Guarde o recibo como prova de compra e para futuras reclamações.

IT: La società di riserva il diritto di effettuare modifiche al prodotto riguardo a quanto descritto in questo manuale di istruzioni. Conservare lo scontrino d'acquisto per poter esercitare i propri diritti del consumatore.

playgroup

PLAY S.A.

Ronda Boada Vell, 6

08184 Palau-solità i Plegamans

Barcelona (Spain)

Tel: +34 938 648 027

Fax: +34 938 648 491

informacion@play.es

casualplay.com

